



**АДМИНИСТРАЦИЯ МУНИЦИПАЛЬНОГО ОБРАЗОВАНИЯ  
ТЕМРЮКСКИЙ РАЙОН  
ПОСТАНОВЛЕНИЕ**

от 09.07.2011

№ 946

г. Темрюк

**Об утверждении порядка организации и проведения ярмарок на территории муниципального образования Темрюкский район**

Во исполнение Федерального закона от 28 декабря 2009 года № 381-ФЗ «Об основах государственного регулирования торговой деятельности в Российской Федерации», Закона Краснодарского края от 1 марта 2011 года № 2195-КЗ «Об организации деятельности розничных рынков, ярмарок и агропромышленных выставок-ярмарок на территории Краснодарского края», постановления главы администрации (губернатора) Краснодарского края от 6 марта 2013 года № 208 «Об установлении требований к организации выставок – ярмарок, продажи товаров (выполнения работ, оказания услуг) на ярмарках, выставках-ярмарках на территории Краснодарского края», в целях полного удовлетворения потребительского спроса и обеспечения поселений муниципального образования Темрюкский район продукцией сельскохозяйственного производства и продуктами перерабатывающей пищевой промышленности местных и краевых товаропроизводителей, упорядочения размещения и функционирования ярмарок, выставок-ярмарок на территории муниципального образования Темрюкский район, а также приведения процедуры их размещения к единообразию п о с т а н о в л я ю:

1. Утвердить порядок организации и проведения ярмарок на территории муниципального образования Темрюкский район (приложение).

2. Отделу информатизации и взаимодействия со СМИ официально опубликовать настоящее постановление в периодическом печатном издании газете Темрюкского района «Тамань» и официально опубликовать (разместить) на официальном сайте муниципального образования Темрюкский район в информационно-телекоммуникационной сети «Интернет».

3. Контроль за выполнением настоящего постановления возложить на заместителя главы муниципального образования Темрюкский район Д.С. Каратеева.

4. Постановление вступает в силу после его официального опубликования.

Глава муниципального образования  
Темрюкский район



Ф.В. Бабенков

## ПРИЛОЖЕНИЕ

### УТВЕРЖДЕН

постановлением администрации  
муниципального образования

Темрюкский район

от 09.07.2021 № 946

### ПОРЯДОК

#### организации и проведения ярмарок на территории муниципального образования Темрюкский район

#### 1. ОБЩИЕ ПОЛОЖЕНИЯ

1.1. Порядок организации и проведения ярмарок на территории муниципального образования Темрюкский район (далее – Порядок) устанавливает требования к организации ярмарок на территории муниципального образования Темрюкский район и продажи товаров (выполнения работ, оказания услуг) на них.

1.2. В настоящем Порядке используются следующие понятия:

ярмарка – форма торговли, организуемая в установленном месте и на установленный срок с предоставлением торговых мест с целью продажи товаров (выполнения работ, оказания услуг) на основе свободно определяемых непосредственно при заключении договоров купли-продажи и договоров бытового подряда цен;

агропромышленная выставка-ярмарка (далее - выставка-ярмарка) - форма публичной демонстрации достижений, обмена опытом, внедрения прогрессивных методов сельскохозяйственного производства, а также торговли сельскохозяйственной продукции, осуществляемых в заранее установленное время и в заранее установленном месте;

выставочный стенд на выставке-ярмарке (далее - выставочный стенд) - специально оборудованная, легко возводимая конструкция, а также иное приспособление, используемое для размещения и демонстрации товаров (работ, услуг);

торговое место на ярмарке, выставке-ярмарке - специально оборудованное, оснащенное прилавком торговое место для продажи товаров (выполнения работ, оказания услуг), выставочный стенд, а также палатка, автолавка, автомагазин, автоцистерна, тележка, лоток, корзина и иные специальные приспособления для демонстрации и розничной реализации товаров (выполнения работ, оказания услуг);

участники ярмарки - юридические лица, индивидуальные предприниматели, а также граждане (в том числе граждане, ведущие крестьянские (фермерские) хозяйства, личные подсобные хозяйства или занимающиеся садоводством, огородничеством, животноводством),

осуществляющие деятельность по продаже товаров (выполнению работ, оказанию услуг) на ярмарке;

организаторы ярмарки, выставки-ярмарки – администрация муниципального образования Темрюкский район, администрации городского и сельских поселений Темрюкского района, юридические лица, индивидуальные предприниматели;

ярмарочная площадка - место, определенное организатором для проведения ярмарки или выставки-ярмарки (земельный участок или имущественный комплекс, в составе которого могут быть здания (капитальные строения));

участники выставки-ярмарки - юридические лица, индивидуальные предприниматели, а также граждане (в том числе граждане, ведущие личные подсобные хозяйства), занимающиеся животноводством, растениеводством, переработкой и производством товаров и биопродуктов, рыбоводством, садоводством, виноградарством, цветоводством, пчеловодством, производством товаров народного потребления, производством средств механизации, оборудования, удобрения, средств защиты, обучением технологии ведения бизнеса в агропромышленном комплексе, ландшафтным дизайном, осуществляющие деятельность по демонстрации и продаже товаров (выполнению работ, оказанию услуг) на выставке-ярмарке.

дополнительное торговое место на ярмарке, выставке-ярмарке - специально оборудованное, оснащенное прилавком торговое место для продажи товаров (выполнения работ, оказания услуг), выставочный стенд, а также палатка, автолавка, автомагазин, тележка, лоток, корзина и иные специальные приспособления для демонстрации и розничной реализации товаров (выполнения работ, оказания услуг), которые предоставляются гражданам, осуществляющим ведение личного подсобного хозяйства, садоводства, огородничества, в целях реализации выращенной ими сельскохозяйственной продукции растительного происхождения.

1.3. Ярмарки подразделяются на следующие виды:

1.3.1. В зависимости от масштаба проведения ярмарки, выставки-ярмарки могут быть муниципальными и межмуниципальными.

1.3.2. В зависимости от специализации ярмарки, выставки-ярмарки могут быть специализированными (с продажей отдельных товарных групп, выполнением отдельных видов работ, оказанием отдельных видов услуг) и универсальными.

1.3.3. В зависимости от условий торговли ярмарки, выставки-ярмарки могут быть розничными, оптовыми и оптово-розничными.

1.3.4. В зависимости от периодичности проведения ярмарки, выставки-ярмарки могут быть сезонными (организуемыми в целях продажи сезонного вида товаров, выполнения сезонных работ, оказания сезонных услуг и приуроченными к определенным периодам, временам года, сезонам), разовыми (в том числе праздничные ярмарки, выставки-ярмарки) и периодичными (в том числе ярмарки, выставки-ярмарки выходного дня).

## 2. ПОРЯДОК ОРГАНИЗАЦИИ ЯРМАРОК, ВЫСТАВОК-ЯРМАРОК

2.1. Ярмарки организуются в соответствии со Схемой размещения ярмарок на территории муниципального образования Темрюкский район (далее – Схема размещения), за исключением разовых ярмарок, выставок ярмарок.

Схема размещения утверждается постановлением администрации муниципального образования Темрюкский район.

2.2. Ярмарки проводятся на земельных участках, находящихся в муниципальной собственности, земельных участках, государственная собственность на которые не разграничена, земельных участках, находящихся в частной собственности и включенных в Схему размещения, соответствующих противопожарным, санитарно-эпидемиологическим, градостроительным требованиям.

2.3. Организатор ярмарки принимает следующие меры в месте ее проведения:

проводит работу по благоустройству площадки ярмарки, выставки-ярмарки и обеспечению охранных мероприятий на период работы ярмарки, выставки-ярмарки;

размещает в доступном для обозрения месте вывеску с информацией об организаторе ярмарки, выставки-ярмарки (наименование, юридический адрес - для организации, фамилия, имя, отчество - для индивидуального предпринимателя), адресе, режиме работы и виде ярмарки, выставки-ярмарки;

в доступном для покупателей месте устанавливает соответствующие метрологическим правилам и нормам измерительные приборы в целях проверки покупателями правильности цены, меры, веса приобретенных товаров;

обеспечивает надлежащее санитарно-техническое состояние территории ярмарки, выставки-ярмарки, оснащение контейнерами для сбора мусора, туалетами, рукомойниками, мылом и дезинфицирующими растворами для обработки рук, уборку территории, вывоз мусора по окончании ярмарки, выставки-ярмарки;

не допускает реализацию продуктов питания в неустановленных и необорудованных местах (в пределах границ ярмарки, выставки-ярмарки и на прилегающей к ним территории);

рекомендует ассортимент реализуемых на ярмарке, выставке-ярмарке товаров с учетом возможности их реализации в условиях ярмарочной торговли при соблюдении законодательства Российской Федерации, регламентирующего продажу отдельных видов товаров;

в доступном для обозрения месте размещает вывеску с информацией о месте расположения лаборатории ветеринарно-санитарной экспертизы, о недопустимости реализации пищевых продуктов животного происхождения непромышленного изготовления, не имеющих ветеринарно-сопроводительных документов и не прошедших полную ветеринарно-санитарную экспертизу, продукции растительного происхождения из карантинных фитосанитарных зон, не имеющей карантинных сертификатов.

2.4. Запрещается организация ярмарок в местах, не включенных в Схему размещения.

### 3. ПОРЯДОК ПОДАЧИ ЗАЯВКИ НА ПРОВЕДЕНИЕ ЯРМАРКИ, ВЫСТАВКИ-ЯРМАРКИ И ПРИНЯТИЯ РЕШЕНИЯ О ЕЕ ПРОВЕДЕНИИ

3.1. Органом, уполномоченным на принятие заявок на проведение ярмарки, выставки-ярмарки (далее - заявка) и принятие решений о проведении ярмарки, выставки-ярмарки на территории муниципального образования Темрюкский район (учитывает территорию городского (сельских) поселений Темрюкского района) является администрация муниципального образования Темрюкский район (далее – Администрация).

3.2. Организаторы ярмарки, выставки-ярмарки направляют заявку в администрацию муниципального образования Темрюкский район по форме, утвержденной в приложении № 1 к Порядку, за исключением случая, когда организатором ярмарки, выставки-ярмарки является Администрация.

3.3. Заявка на проведение разовой или сезонной ярмарки, выставки-ярмарки подается не позднее чем за 30 календарных дней до предполагаемой даты проведения ярмарки, выставки-ярмарки.

3.4. Заявка на проведение периодичной ярмарки, выставки-ярмарки подается до 1 декабря года, предшествующего году, в течение которого планируется проведение ярмарки, выставки-ярмарки. В этом случае Администрация принимает решение о проведении ярмарки, выставки-ярмарки, которое действует в течение одного календарного года.

3.5. Заявка регистрируется в журнале регистрации заявок на проведение ярмарки на территории муниципального образования Темрюкский район (приложение № 4 к Порядку).

На заявке проставляется дата регистрации в день поступления, время регистрации, порядковый номер, подпись лица, принявшего заявку.

3.6. Заявка на проведение ярмарки, выставки-ярмарки должна содержать информацию о специализации ярмарки, выставки-ярмарки, сроке, времени и месте проведения ярмарки, выставки-ярмарки, примерном количестве участников ярмарки, выставки-ярмарки, а также:

1) для юридического лица - информацию о полном и сокращенном (в случае, если имеется) наименовании юридического лица, в том числе фирменном наименовании, об организационно-правовой форме юридического лица, о месте его нахождения (юридическом адресе), об основном государственном регистрационном номере налогоплательщика, идентификационном номере налогоплательщика;

2) для индивидуального предпринимателя - фамилию, имя, отчество, почтовый адрес, основной государственный регистрационный номер индивидуального предпринимателя, идентификационный номер налогоплательщика.

3.6.1. К заявке на проведение ярмарки, выставки-ярмарки должны быть приложены:

- 1) копия паспорта заявителя;
- 2) копии документов, подтверждающих право собственности (пользования, владения) земельным участком (объектом имущественного комплекса), на территории которого предполагается проведение ярмарки, выставки-ярмарки;
- 2) согласие собственника (землепользователя, землевладельца), арендатора земельного участка (объекта имущественного комплекса) в простой письменной форме, согласно приложению № 2 к Порядку, на организацию и проведение ярмарки на заявленной ярмарочной площадке в случае, если организатор ярмарки, выставки-ярмарки не является собственником (землепользователем, землевладельцем), арендатором земельного участка (объекта имущественного комплекса), на территории которого предполагается проведение ярмарки, выставки-ярмарки.

В случае, когда земельный участок (объект имущественного комплекса), на территории которого предполагается проведение ярмарки, выставки-ярмарки, находится в муниципальной собственности, получение согласия собственника земельного участка (объекта имущественного комплекса) осуществляется Администраций в установленном им порядке.

Получение согласия собственника земельного участка (объекта имущественного комплекса), на территории которого предполагается проведение ярмарки, выставки-ярмарки, находящегося в муниципальной собственности, не требуется в том случае, если организатором ярмарки, выставки-ярмарки является Администрация;

3) письменное обязательство организатора ярмарки, выставки-ярмарки по оборудованию подъездами для погрузочно-разгрузочных работ в соответствии с требованиями Закона Краснодарского края от 1 марта 2011 года № 2195-КЗ «Об организации деятельности розничных рынков, ярмарок и агропромышленных выставок-ярмарок на территории Краснодарского края», в случае если на момент подачи заявки на проведение ярмарки, выставки-ярмарки заявленная ярмарочная площадка ими не оборудована по форме, согласно приложению № 3 к Порядку.

3.7. Рассмотрение заявления о согласовании проведения ярмарки на земельных участках, находящихся в муниципальной собственности, земельных участках, государственная собственность на которые не разграничена, осуществляется Администрацией в течение 30 дней с даты регистрации заявления.

По результатам рассмотрения Администрация принимает мотивированное решение о согласовании (несогласовании) проведения ярмарки.

3.8. Администрация в лице управления потребительской сферы рассматривает заявку и принимает решение о проведении (об отказе в проведении) ярмарки, выставки-ярмарки в течение 20 календарных дней со дня ее подачи.

3.8.1. Основаниями для отказа в проведении ярмарки, выставки-ярмарки являются:

1) непредставление либо неполное представление сведений и документов, указанных в частях 3.5 и 3.5.1 Порядка, а также мотивированный отказ органа местного самоуправления в предоставлении согласия на проведение ярмарки, выставки-ярмарки на заявленной ярмарочной площадке, когда земельный участок (объект имущественного комплекса), на территории которого предполагается проведение ярмарки, выставки-ярмарки, находится в муниципальной собственности, либо государственная собственность на который не разграничена;

2) наличие на момент подачи заявки ранее выданного решения о проведении ярмарки, выставки-ярмарки в заявленные сроки на данной ярмарочной площадке другому организатору;

3) наличие у Администрации на момент рассмотрения заявки информации исполнительного органа государственной власти Краснодарского края в области потребительской сферы о не уплаченном организатором ярмарки, выставки-ярмарки в установленный срок административном штрафе, назначенном за правонарушения, предусмотренные статьей 3.14 Закона Краснодарского края от 23 июля 2003 № 608-КЗ «Об административных правонарушениях».

3.8.2. Основанием для приостановления рассмотрения заявки на проведение ярмарки, выставки-ярмарки является начатое рассмотрение ранее поданной заявки другого организатора на проведение ярмарки, выставки-ярмарки в заявленные сроки на данной ярмарочной площадке. В случае принятия отрицательного решения по ранее поданной заявке другого организатора рассмотрение поданной позже заявки возобновляется со дня принятия такого решения.

#### 4. РЕШЕНИЕ О ПРОВЕДЕНИИ ЯРМАРКИ, ВЫСТАВКИ-ЯРМАРКИ

4.1. Основанием для проведения ярмарки, выставки-ярмарки является решение в форме постановления администрации муниципального образования Темрюкский район.

4.2. В решении о проведении ярмарки, выставки-ярмарки указываются:

- 1) наименование и вид ярмарки, выставки-ярмарки;
- 2) организатор ярмарки, выставки-ярмарки, его юридический (почтовый) адрес, адрес электронной почты (при наличии), номер контактного телефона, факса (при наличии);
- 3) место проведения ярмарки, выставки-ярмарки;
- 4) срок и время проведения ярмарки, выставки-ярмарки;
- 5) меры по охране общественного порядка во время проведения ярмарки, выставки-ярмарки;
- 6) требования к проведению ярмарки;
- 7) иные сведения, регулирующие организацию и проведение ярмарки и не противоречащие действующему законодательству Российской Федерации .

4.3. Действие выданного ранее решения о проведении ярмарки, выставки-ярмарки прекращается Администрацией ранее истечения срока проведения ярмарки, выставки-ярмарки, указанного в данном решении, в случае:

1) поступления в Администрацию информации исполнительного органа государственной власти Краснодарского края в области потребительской сферы, иных уполномоченных органов о том, что в течение срока проведения ярмарки, выставки-ярмарки, указанного в данном решении, организатор ярмарки, выставки-ярмарки не приступил к проведению ярмарки, выставки-ярмарки, либо не исполнил письменное обязательство по оборудованию ярмарочной площадки подъездами для погрузочно-разгрузочных работ в соответствии с установленными требованиями;

2) поступления в администрацию муниципального образования документа, подтверждающего сведения о нарушении организатором ярмарки, выставки-ярмарки требований, установленных законодательством Российской Федерации в области обеспечения санитарно-эпидемиологического благополучия населения, пожарной безопасности, охраны окружающей среды, ветеринарии, допущенном на данной ярмарке, выставке-ярмарке два или более раза в течение срока проведения ярмарки, выставки-ярмарки, указанного в данном решении;

3) поступления в Администрацию документа, подтверждающего сведения о нарушении организатором ярмарки, выставки-ярмарки требований, установленных законодательством Краснодарского края в области организации ярмарок, выставок-ярмарок, организации продажи товаров (выполнения работ, оказания услуг) на ярмарках, выставках-ярмарках, допущенном на данной ярмарке, выставке-ярмарке два или более раза в течение срока проведения ярмарки, выставки-ярмарки, указанного в данном решении;

4) несоответствие внешнего архитектурного облика ярмарки эскизному проекту, по форме согласно приложениям № 5 и 6 Порядка;

5) наличия письменного заявления организатора ярмарки, выставки-ярмарки о невозможности проведения ярмарки, выставки-ярмарки.

4.4. Решение о проведении ярмарки, выставки-ярмарки публикуется в периодическом печатном издании газете Темрюкского района «Тамань» и официально опубликовывается (размещается) на официальном сайте муниципального образования Темрюкский район в информационно-телекоммуникационной сети «Интернет».

## 5. ОРГАНИЗАТОР ЯРМАРКИ, ВЫСТАВКИ-ЯРМАРКИ

5.1. Организаторами ярмарок, выставок-ярмарок являются Администрация, администрации городского и сельских поселений Темрюкского района, межмуниципальных ярмарок, выставок-ярмарок - Администрация.

Юридические лица, индивидуальные предприниматели могут выступать организаторами всех указанных видов ярмарок, выставок-ярмарок.



5.2. Организатор разрабатывает и утверждает план мероприятий по организации ярмарки и продажи товаров (выполнения работ, оказания услуг) на ней (далее – план мероприятий) за исключением сезонных ярмарок;

5.3. Организатор ярмарки, выставки-ярмарки размещает в средствах массовой информации и (при наличии) на своем официальном сайте в информационно-телекоммуникационной сети «Интернет» информацию о плане мероприятий по организации ярмарки, выставки-ярмарки.

5.4. Организатор ярмарки обязан:

обеспечить соблюдение требований, установленных законодательством Российской Федерации о защите прав потребителей, санитарно-эпидемиологическом благополучии населения, охране окружающей среды, пожарной безопасности;

обеспечить выполнение плана мероприятий;

производить разметку и нумерацию торговых мест согласно схеме размещения торговых мест на ярмарке, в том числе с выделением торговых мест для реализации сельскохозяйственной продукции, не прошедшей промышленную переработку, в том числе с автотранспортных средств;

обеспечить размещение участников ярмарки в соответствии со схемой размещения торговых мест на ярмарке;

оборудовать место проведения ярмарки контейнерами для сбора мусора в соответствии с требованиями санитарных правил и организовать уборку и вывоз мусора в течение всего периода работы ярмарки;

по окончании проведения ярмарки привести в надлежащее санитарное состояние место проведения ярмарки;

обеспечить единообразное оформление торговых объектов, размещенных на территории ярмарки, торговых мест, оборудования, ценников на товары и сопутствующего инвентаря согласно приложениям № 5 и 6 к Порядку;

определить схему размещения торговых мест на ярмарке, количество торговых мест на ярмарке, режим работы ярмарки.

## 6. ТРЕБОВАНИЯ

### К ОРГАНИЗАЦИИ ЯРМАРОК, ВЫСТАВОК-ЯРМАРОК, ПРОДАЖИ ТОВАРОВ, (ВЫПОЛНЕНИЯ, ОКАЗАНИЯ УСЛУГ) НА ЯРМАРКАХ, ВЫСТАВКАХ-ЯРМАРКАХ НА ТЕРРИТОРИИ МУНИЦИПАЛЬНОГО ОБРАЗОВАНИЯ ТЕМРЮКСКИЙ РАЙОН

6.1. Продажа товаров (выполнение работ, оказание услуг) на ярмарках, выставках-ярмарках на территории муниципального образования Темрюкский район осуществляется с учетом требований, установленных законодательством Российской Федерации о защите прав потребителей, законодательством Российской Федерации в области обеспечения санитарно-эпидемиологического благополучия населения, законодательством о пожарной безопасности, ветеринарным и фитосанитарным законодательством, законодательством об охране окружающей среды, правилами продажи отдельных видов товаров и

другими установленными законодательством Российской Федерации требованиями.

Продажа товаров (выполнение работ, оказание услуг) на ярмарках, выставках-ярмарках на территории муниципального образования Темрюкский район осуществляется с применением контрольно-кассовой техники в случаях, установленных законодательством Российской Федерации о применении контрольно-кассовой техники.

6.2. Торговые места на ярмарках, выставках-ярмарках предоставляются на договорной основе участникам ярмарки, выставки-ярмарки в порядке, определяемом организатором ярмарки, выставки-ярмарки.

Размер платы за предоставление оборудованных мест для продажи товаров (выполнения работ, оказания услуг) на ярмарке, выставке-ярмарке, а также за оказание услуг, связанных с обеспечением торговли (уборка территории, проведение ветеринарно-санитарной экспертизы и другие услуги), определяется организатором ярмарки, выставки-ярмарки с учетом необходимости компенсации затрат на организацию ярмарки, выставки-ярмарки и продажи товаров (выполнения работ, оказания услуг) на ней.

6.3. Участники ярмарки, выставки-ярмарки, в том числе осуществляющие продажу товаров с автотранспортных средств, обязаны:

обеспечить выполнение конструктивных элементов и инфраструктуры ярмарки, а также благоустройство территории ярмарки в соответствии единым внешним архитектурным обликом в соответствии с приложениями № 5 и 6 к Порядку;

оборудовать свое торговое место вывеской о принадлежности торгового места, торговым оборудованием, предназначенным для выкладки товаров (столы, поддоны, подтоварники для хранения товарного запаса), специализированным холодильным оборудованием для продажи товаров, требующих определенных условий хранения, средствами измерения, прошедшими поверку в установленном порядке, при продаже весовых товаров;

обеспечить наличие у лиц, непосредственно осуществляющих продажу товаров на ярмарке, выставке-ярмарке, документов, подтверждающих трудовые или гражданско-правовые отношения продавца с участником ярмарки, выставки-ярмарки, личных нагрудных карточек с указанием сведений об участнике ярмарки, выставки-ярмарке, медицинских книжек установленного образца с полными данными медицинских обследований, предусмотренных законодательством Российской Федерации (при осуществлении продажи продуктов питания), товарно-сопроводительных документов на товар, ветеринарных и фитосанитарных сопроводительных документов, а также документов, подтверждающих качество и безопасность продукции в соответствии с требованиями федерального законодательства;

обеспечить надлежащее санитарно-техническое состояние торгового места;

своевременно в наглядной и доступной форме довести до сведения покупателей необходимую и достоверную информацию о товарах и их изготовителях, обеспечивающую возможность правильного выбора товаров;

не допускать продажу консервированной продукции домашнего изготовления, дикорастущих грибов и грибов непромышленной выработки.

6.4. На ярмарке, выставке-ярмарке запрещается продажа продукции животного происхождения без ветеринарных сопроводительных документов, продукции животного и растительного происхождения непромышленного изготовления, не прошедшей полную ветеринарно-санитарную экспертизу, продукции растительного происхождения из карантинных фитосанитарных зон, не имеющей карантинных сертификатов.

Организатор ярмарки, выставки-ярмарки создает условия для проведения полной ветеринарно-санитарной экспертизы продукции животного и растительного происхождения непромышленного изготовления на основании договора, заключенного с государственным бюджетным учреждением, подведомственным департаменту ветеринарии Краснодарского края, расположенным в месте проведения ярмарки, выставки-ярмарки либо в непосредственной близости к месту проведения ярмарки, выставки-ярмарки.

6.5. Ценники должны быть оформлены в соответствии с требованиями, установленными законодательством Российской Федерации.

6.6. На ярмарках допускается продажа сельскохозяйственной продукции и продовольственных товаров, непродовольственных товаров легкой промышленности, изделий народных промыслов, продукции ремесленничества, иных товаров при условии соблюдения требований, запретов и ограничений, предъявляемых законодательством Российской Федерации и Краснодарского края к их продаже, за исключением:

парфюмерно-косметических товаров;

табачных изделий;

аудио-, видеопродукции, компьютерных информационных носителей, бытовой техники;

консервированных продуктов, кулинарных изделий из мяса и рыбы, кондитерских изделий, приготовленных в домашних условиях;

мясных и рыбных полуфабрикатов непромышленного производства;

нефасованной гастрономической, молочной и хлебобулочной продукции; детского питания;

лекарственных препаратов и изделий медицинского назначения;

изделий из драгоценных металлов и драгоценных камней;

других товаров, реализация которых запрещена или ограничена законодательством Российской Федерации.

6.7. Контроль за соблюдением в местах проведения ярмарки и выставки-ярмарки правил торговли и требований законодательства Российской Федерации осуществляется уполномоченными органами контроля (надзора) в пределах предоставленных полномочий.

## 7. МОНИТОРИНГ МЕСТ ОСУЩЕСТВЛЕНИЯ ЯРМАРОЧНОЙ ТОРГОВЛИ

7.1. Мониторинг мест осуществления ярмарочной торговли на территории муниципального образования Темрюкский район осуществляется управлением потребительской сферы Администрации, а также уполномоченными в сфере торговой деятельности должностными лицами администраций городского и сельских поселений Темрюкского района.

7.2. Мониторинг осуществляется путем визуального обследования мест осуществления ярмарочной торговли.

7.3. По результатам мониторинга составляется акт мониторинга состояния ярмарки, выставки-ярмарки (отдельно по каждой ярмарке, выставке-ярмарки).

## 8. ДЕМОНТАЖ КОНСТРУКТИВНЫХ ЭЛЕМЕНТОВ, ИСПОЛЬЗУЕМЫХ ДЛЯ ОРГАНИЗАЦИИ И ПРОВЕДЕНИЯ ЯРМАРОК, ВЫСТАВОК ЯРМАРОК

8.1. Конструктивные элементы, используемые для организации и проведения ярмарки (торговое оборудование, дополнительная инфраструктура), подлежат демонтажу по следующим основаниям:

- 1) установка конструктивных элементов в нарушение Порядка, в том числе в случае самовольного размещения нестационарного объекта;
- 2) отмена решения о проведении ярмарки;
- 3) истечение срока действия решения о проведении ярмарки;
- 4) необходимость освобождения территории в границах размещения ярмарки по основаниям, обуславливающим необходимость освобождения занимаемой территории для муниципальных и государственных нужд, предусмотренным действующим законодательством и решением о проведении ярмарки;
- 5) необходимость проведения аварийных и иных работ балансодержателями инженерных коммуникаций, расположенных в границах территории размещения ярмарки.

8.2. Принудительный демонтаж конструктивных элементов, ярмарки, выставки ярмарки, расположенных на земельных участках, в зданиях, строениях, сооружениях, находящихся в муниципальной собственности муниципального образования Темрюкский район, или земельных участках, государственная собственность на которые не разграничена, осуществляется Администрацией в порядке, установленном муниципальными правовыми актами.

Заместитель главы  
муниципального образования  
Темрюкский район



Д.С. Каратеев

Приложение № 1  
к Порядку  
организации и проведения  
ярмарок на территории  
муниципального образования  
Темрюкский район

Главе муниципального образования  
Темрюкский район  
ФИО

**Заявка  
на проведение ярмарки**

\_\_\_\_\_  
\_\_\_\_\_  
(индивидуальный предприниматель, юридическое лицо, орган местного самоуправления)

Почтовый/юридический адрес: \_\_\_\_\_  
\_\_\_\_\_

ИНН: \_\_\_\_\_ ОГРН: \_\_\_\_\_

Прошу принять решение о проведении:

\_\_\_\_\_  
\_\_\_\_\_  
(масштаб, периодичность, специализация и условия ярмарки)

Место проведения ярмарки: \_\_\_\_\_

Срок проведения ярмарки: \_\_\_\_\_

Режим работы ярмарки: \_\_\_\_\_

Перечень реализуемых на ярмарке товаров, работ, услуг: \_\_\_\_\_

Количество торговых мест на ярмарке: \_\_\_\_\_

Приложение:

1. Копия паспорта.

2. Согласие собственника земельного участка (документ на право собственности, владения, распоряжения земельным участком).

3. Письменное обязательство по оборудованию подъездами для погрузочно-разгрузочных работ (в случае отсутствия таковых).

4. Координаты планируемого места размещения.

\_\_\_\_\_

дата

\_\_\_\_\_

подпись

Заместитель главы  
муниципального образования  
Темрюкский район



Д.С. Каратеев

Приложение № 2  
к Порядку  
организации и проведения  
ярмарок на территории  
муниципального образования  
Темрюкский район

\_\_\_\_\_  
\_\_\_\_\_  
\_\_\_\_\_  
\_\_\_\_\_  
(ФИО, адрес и телефон  
получателя согласия)

**Согласие собственника на организацию и проведения ярмарки**

Я,

\_\_\_\_\_  
(указывается ФИО собственника земельного участка)

в соответствии с пунктом 3.4.1 Порядка организации и проведения ярмарок на территории муниципального образования Темрюкский район даю согласие на организацию и проведение:

ярмарки:

\_\_\_\_\_  
(указывается масштаб, периодичность, специализация ярмарки)

на земельном участке принадлежащем мне на праве:

\_\_\_\_\_  
(указывается вид права-собственность, аренда, иное)

кадастровый номер:

\_\_\_\_\_  
(указывается кадастровый номер земельного участка)

адрес земельного участка:  
\_\_\_\_\_  
\_\_\_\_\_  
\_\_\_\_\_

Приложение:

1. Копия паспорта.
2. Копия документа на право собственности, владения, распоряжения земельным участком.

\_\_\_\_\_  
дата

\_\_\_\_\_  
подпись

Заместитель главы  
муниципального образования  
Темрюкский район



Д.С. Каратеев

Приложение № 3  
к Порядку  
организации и проведения  
ярмарок на территории  
муниципального образования  
Темрюкский район

Главе муниципального образования  
Темрюкский район  
ФИО

**Письменное обязательство организатора ярмарки**

Я,

\_\_\_\_\_ (указывается ФИО (наименование для юридических лиц) организатора ярмарки

настоящим гарантирую оборудование территории планируемой ярмарки по адресу:

\_\_\_\_\_ (указывается адрес проведения ярмарки)

подъездами для погрузочно-разгрузочных работ.

\_\_\_\_\_ дата

\_\_\_\_\_ подпись

Заместитель главы  
муниципального образования  
Темрюкский район



Д.С. Каратеев



Приложение № 4  
к Порядку  
организации и проведения  
ярмарок на территории  
муниципального образования  
Темрюкский район

**ЖУРНАЛ**  
**регистрации заявок на проведение ярмарки**  
**на территории муниципального образования**  
**Темрюкский район**

№ п/п	Дата и время регистрации заявки	ФИО (наименование) заявителя	Адрес планируемого места проведения ярмарки	Телефон организатора ярмарки	Подпись лица, принявшего заявку
1	2	3	4	5	6

Заместитель главы  
муниципального образования  
Темрюкский район



Д.С. Каратеев

ПРИЛОЖЕНИЕ № 5  
к Порядку организации и проведения  
ярмарок на территории  
муниципального образования  
Темрюкский район

**Внешний архитектурный облик городских ярмарок**

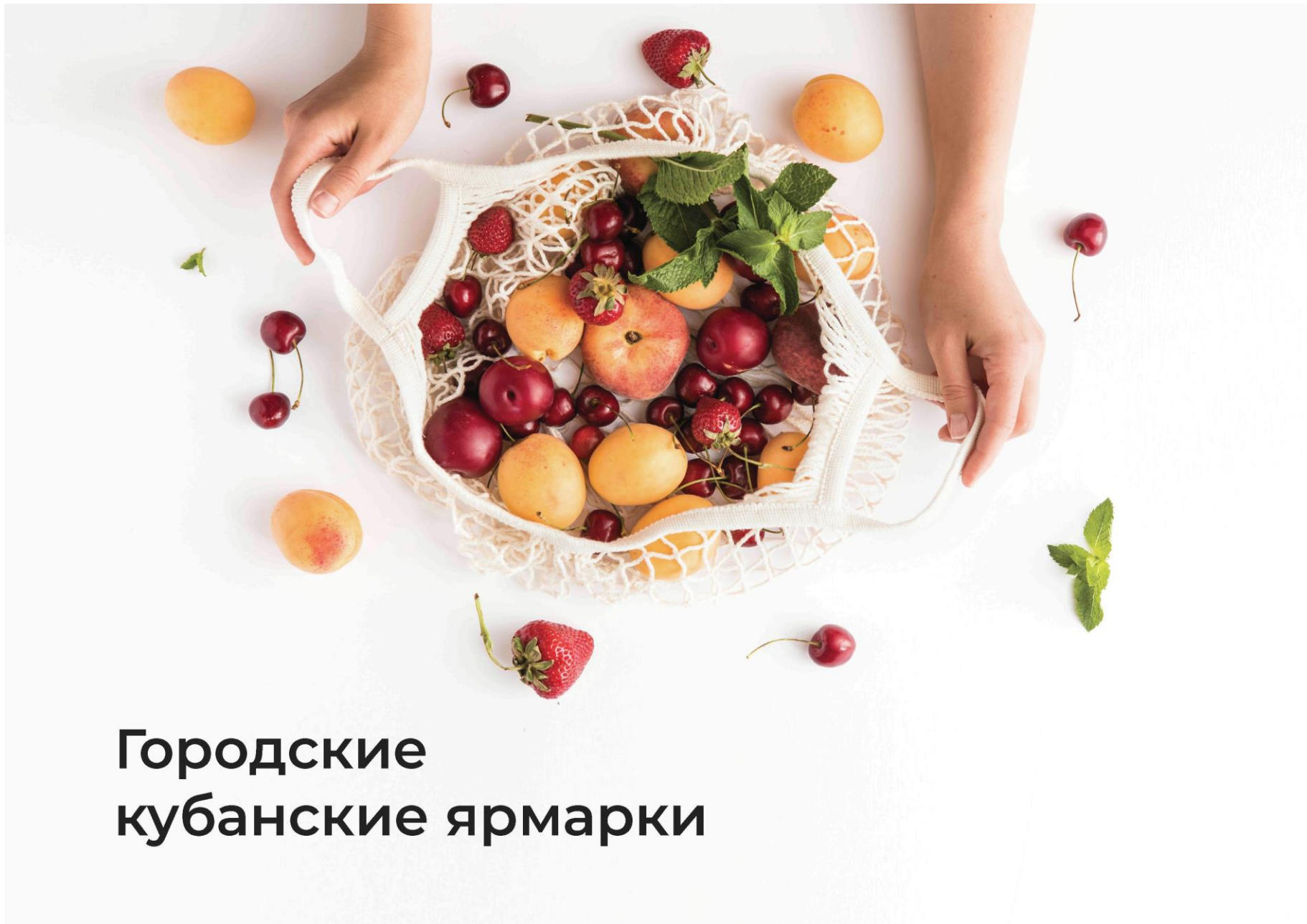

# Городские кубанские ярмарки

## Входная группа. «Добро пожаловать!»

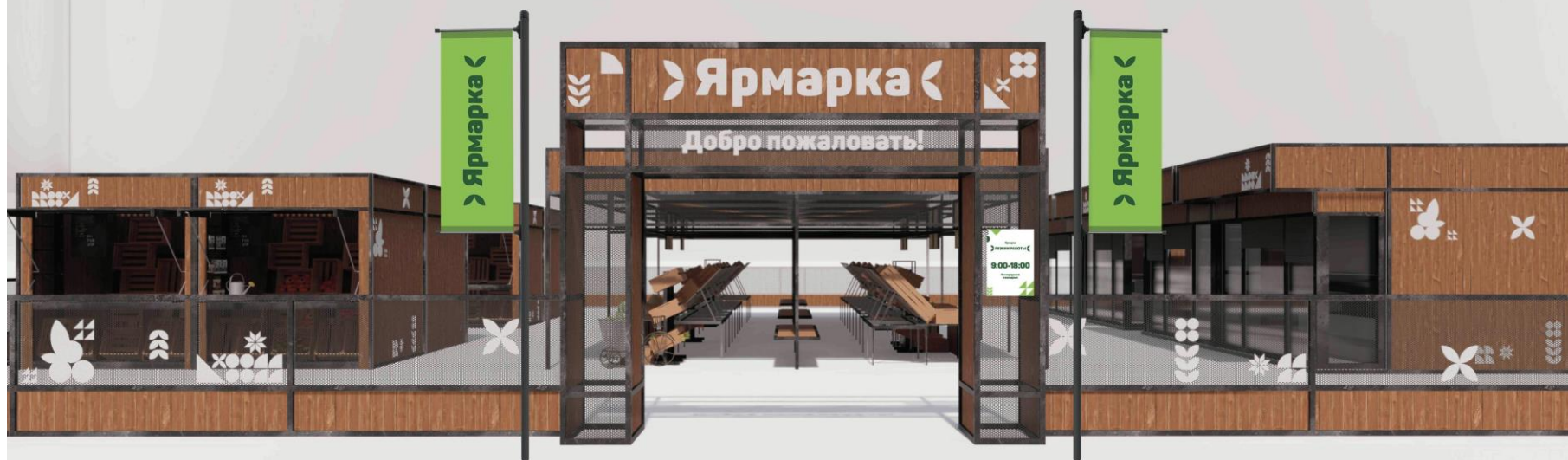

## Входная группа с наименованием рынка

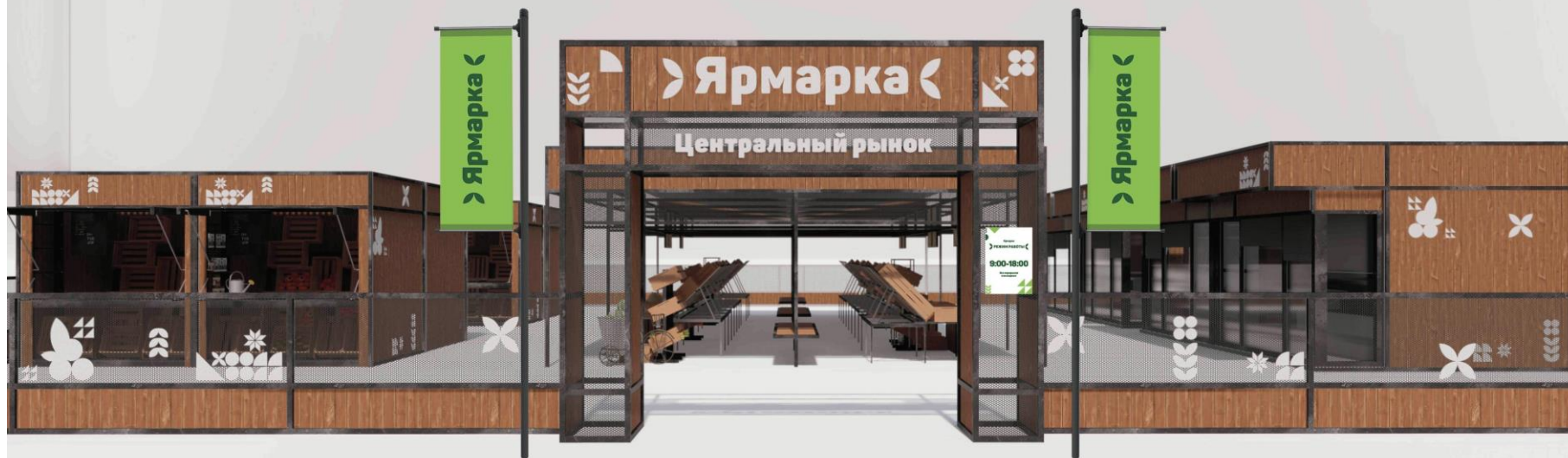

## Входная группа



## Входная группа

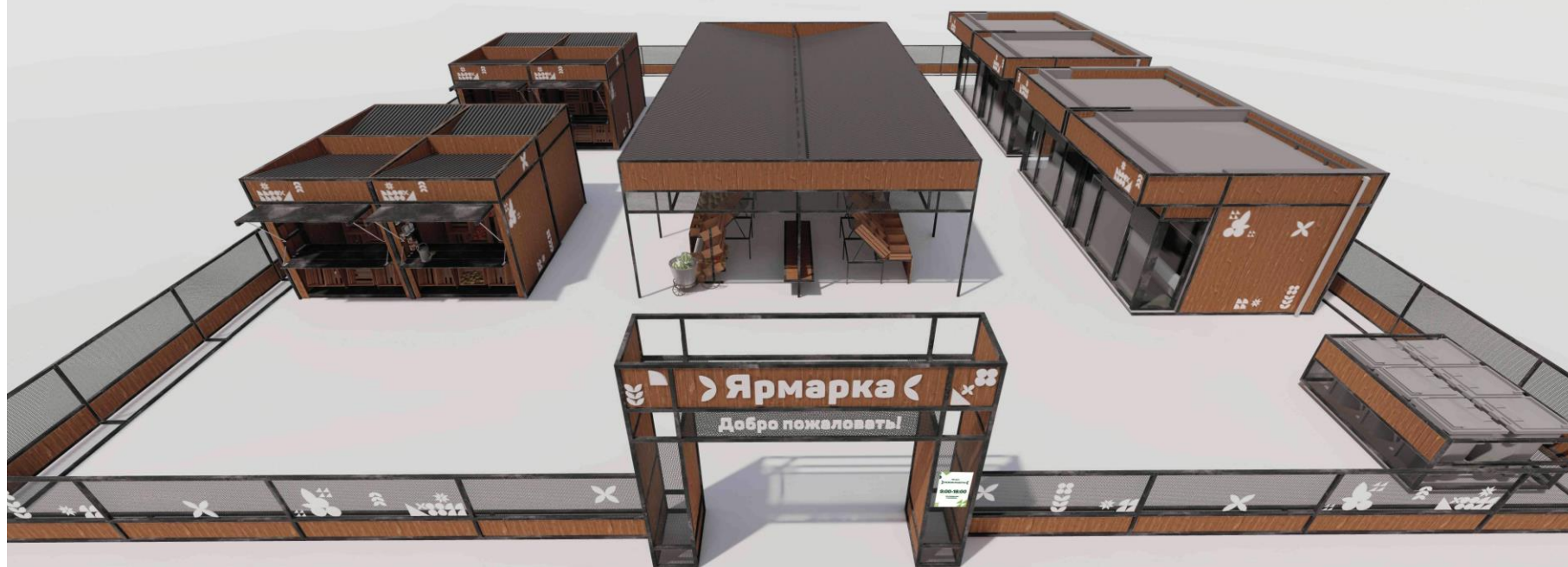

## Входная группа



Кубанские Ярмарки



## Входная группа

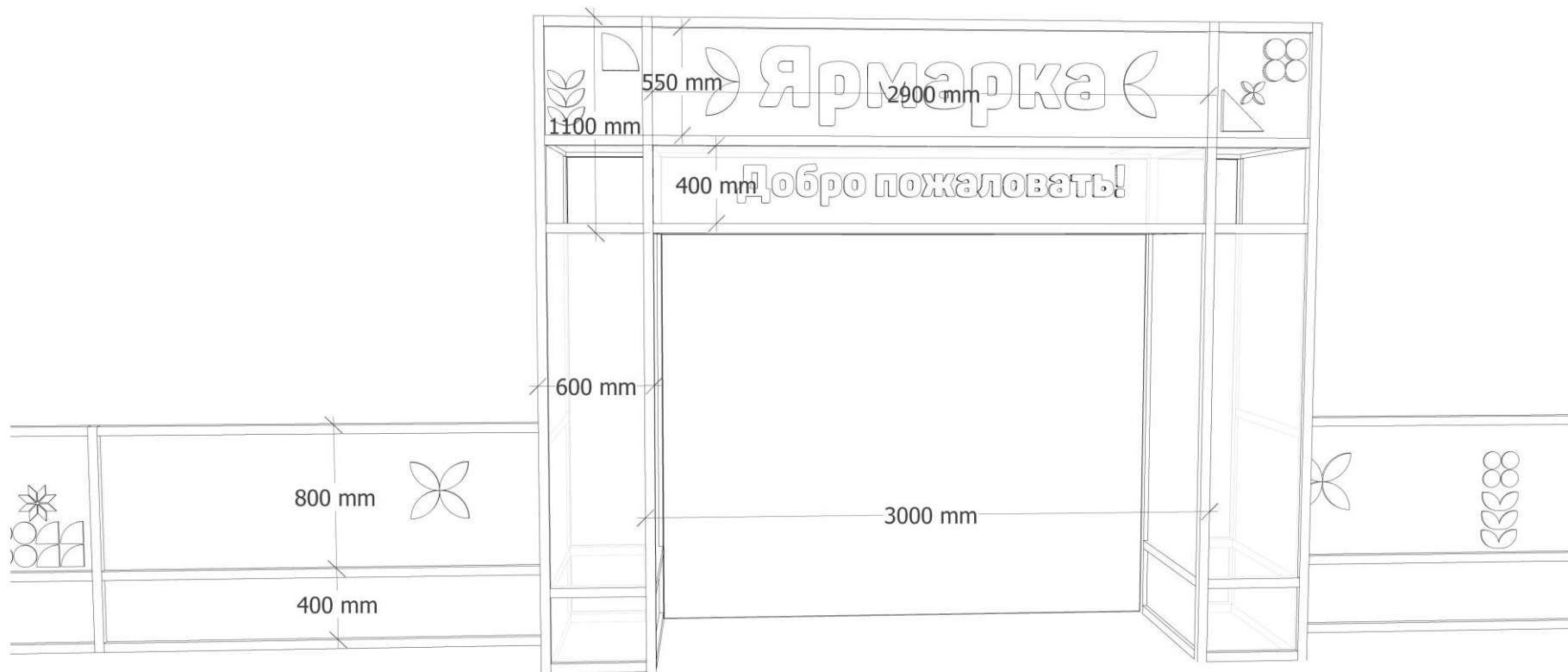

∞

## Флагшток



## Табличка «Режим работы»

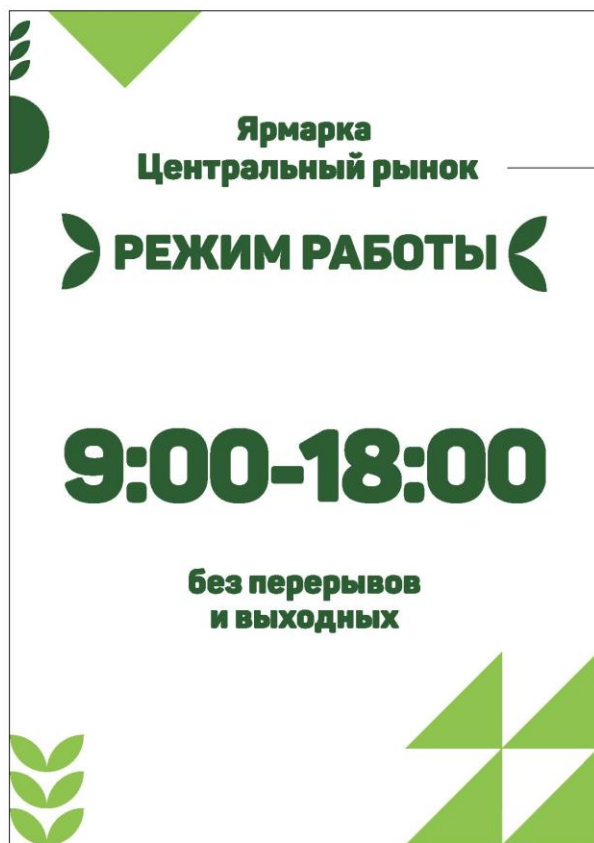

Размеры:  
42x30 см

Наименование рынка  
используется в случае  
необходимости

# Материалы

Паттерн из белого пластика или композита

Профнастил под дерево или дерево, цвет «кедр»

Металл окрашивание RAL 9011

Меловые доски для написания цен

Сетка RAL 9011

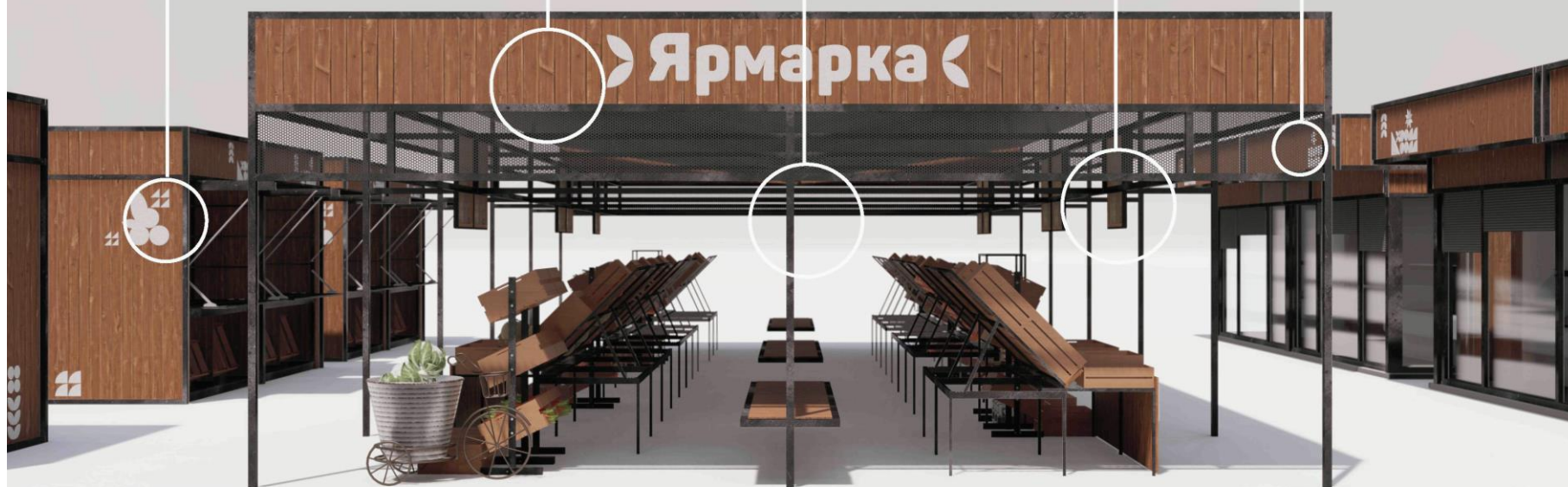

## Торговые ряды



## Торговые ряды



## Торговые ряды



Кубанские Ярмарки

13

# Павильон



15



# Киоск

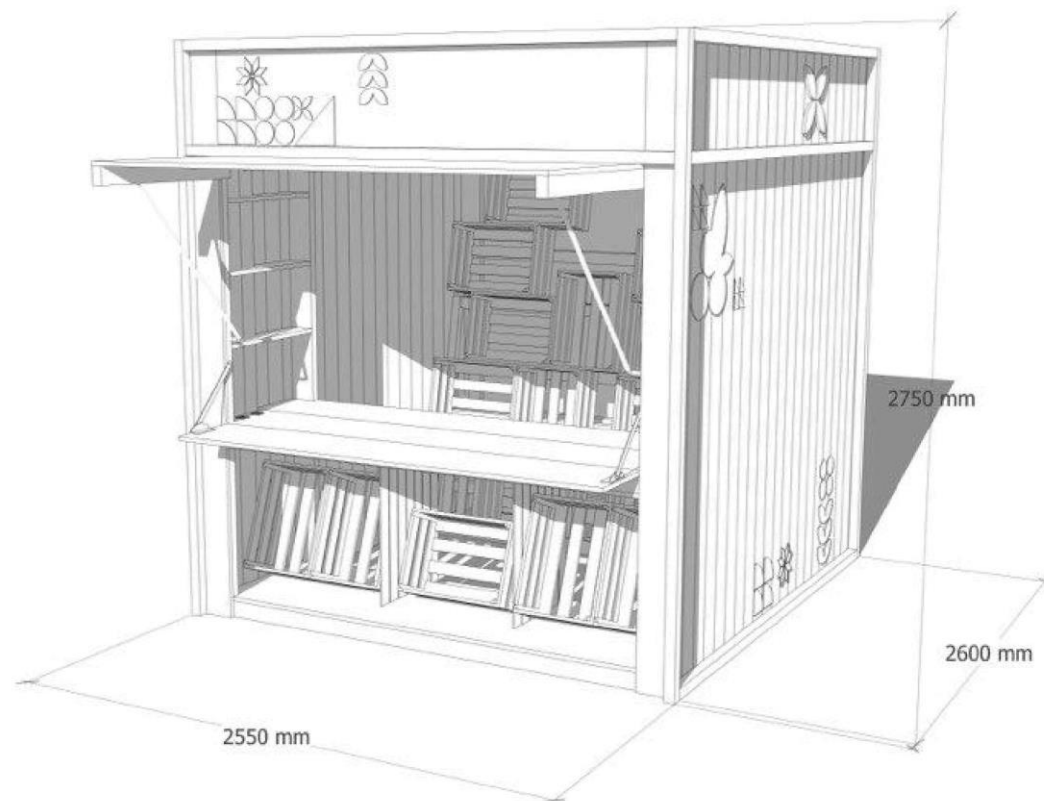

## Место под размещение контейнеров для мусора

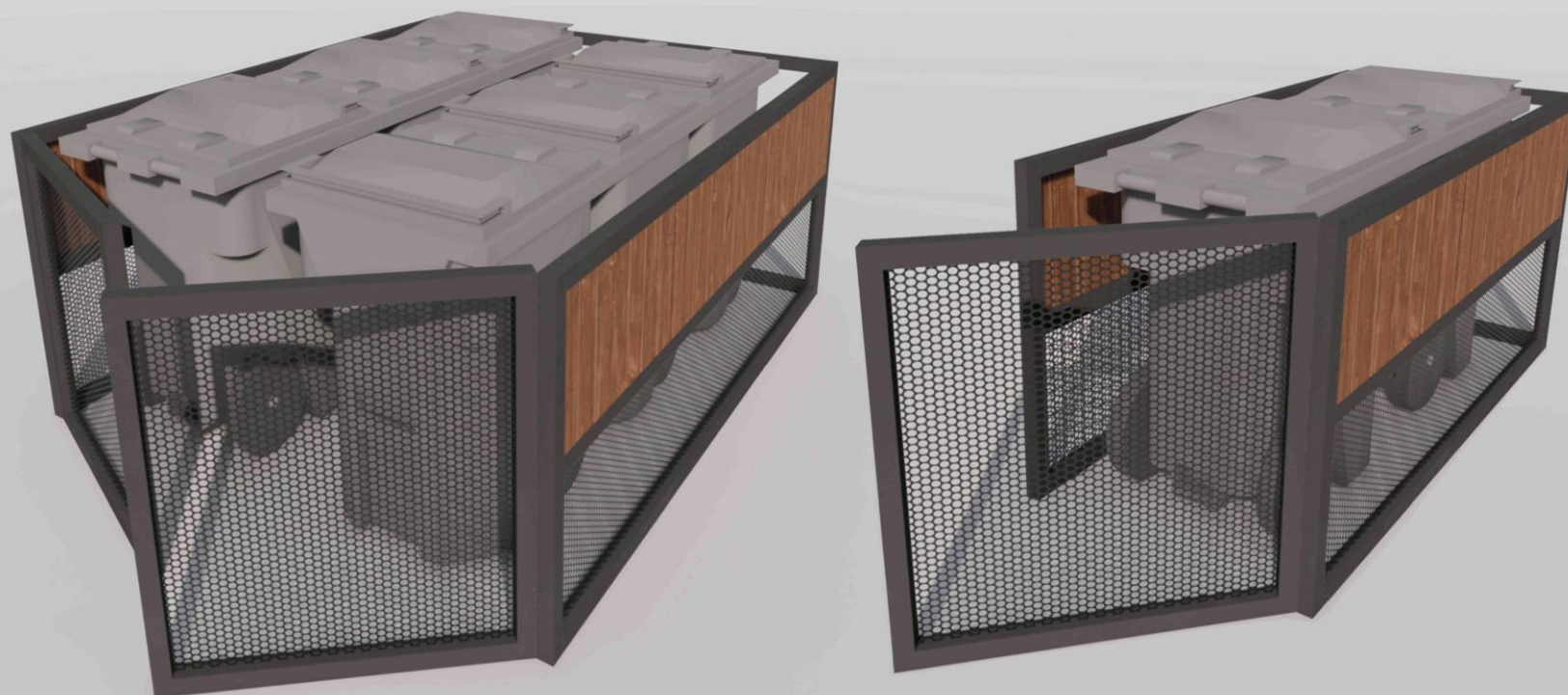

## Место под размещение контейнеров для мусора

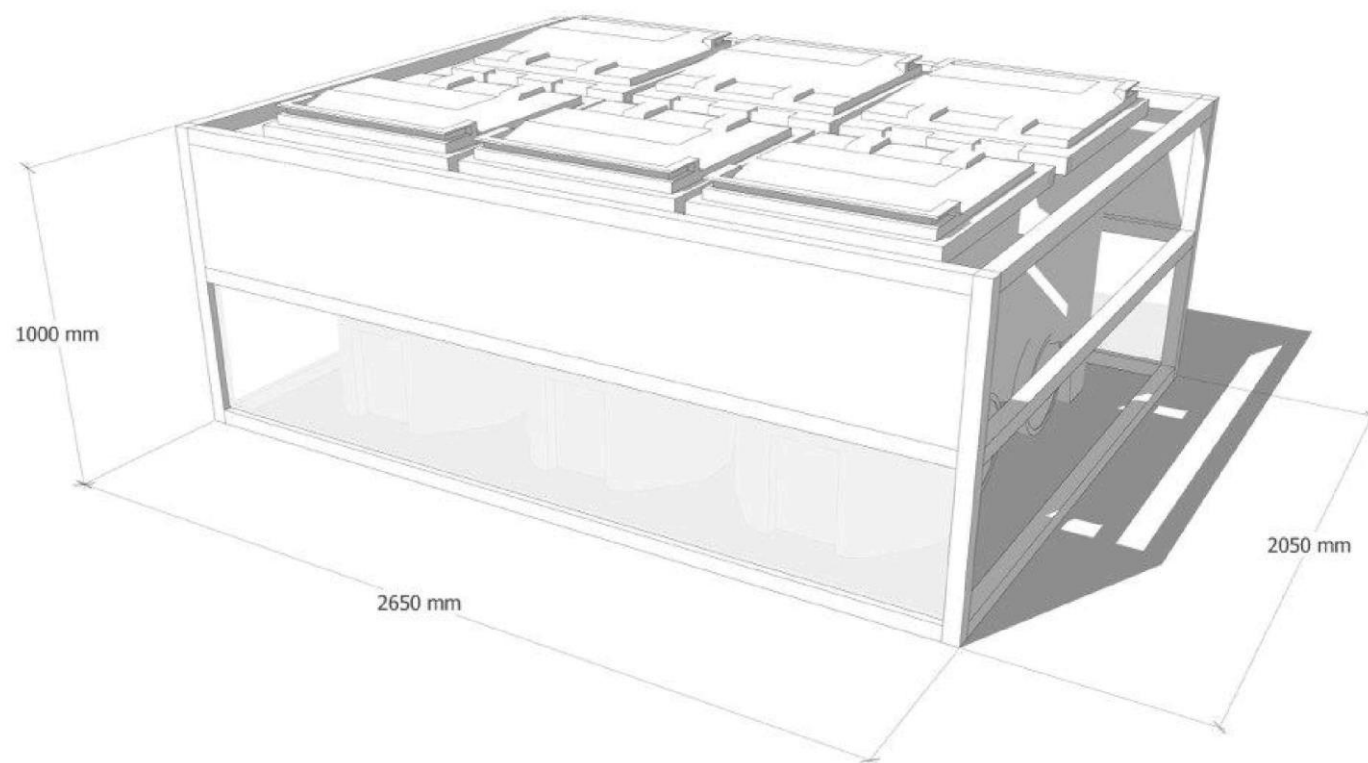

## Шрифт

Шрифт для вывесок **Panton Black**,  
подобран с учетом простоты в производстве.

› Ярмарка ‹

› Добро пожаловать ‹

# Паттерн



## Цветовое решение

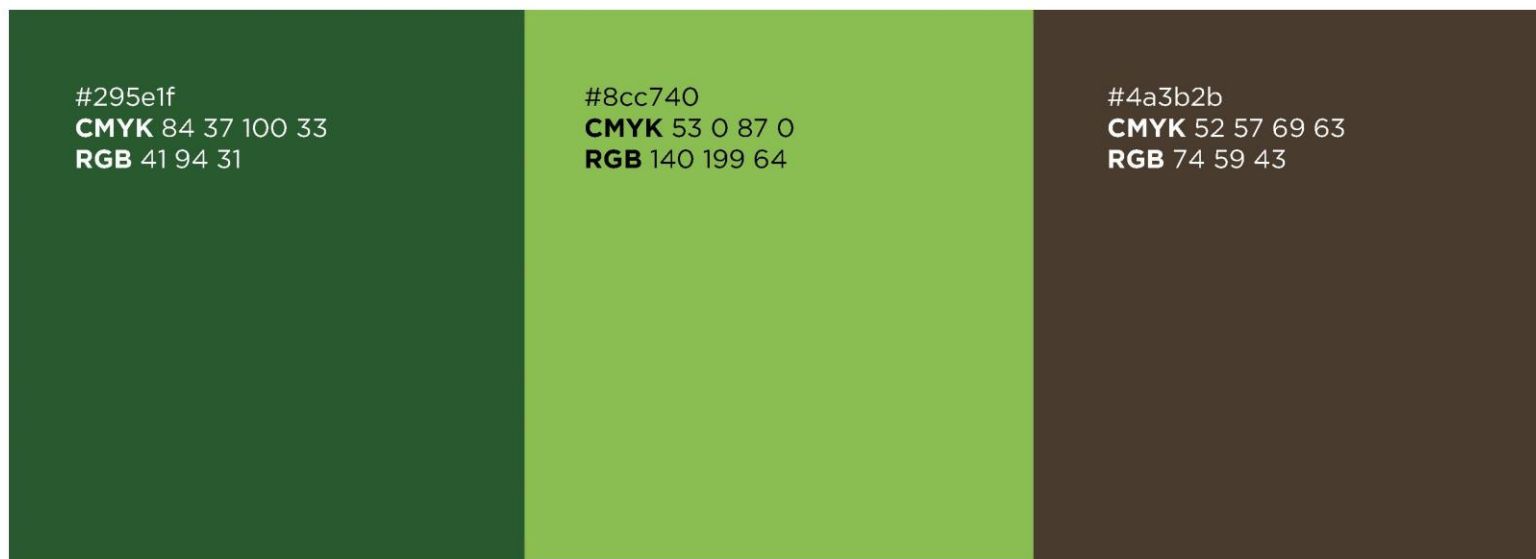

# Бейдж

Размеры:

118x75 мм



# Ценники

Размеры:

300x210 мм  
210x150 мм  
150x105 мм  
105x75 мм

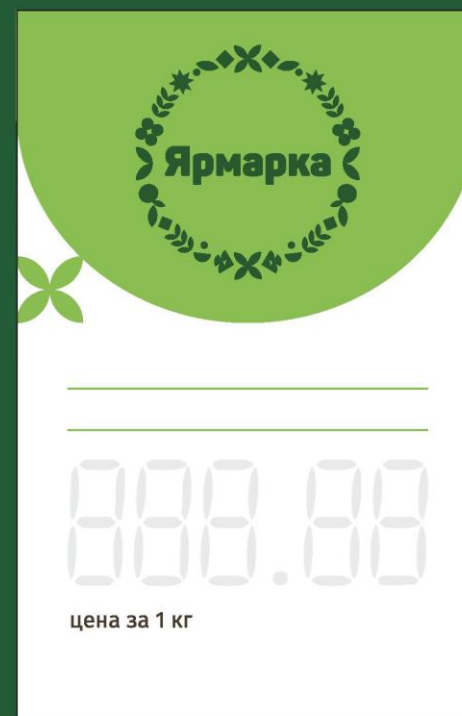



## Ценники



## Пакет-майка

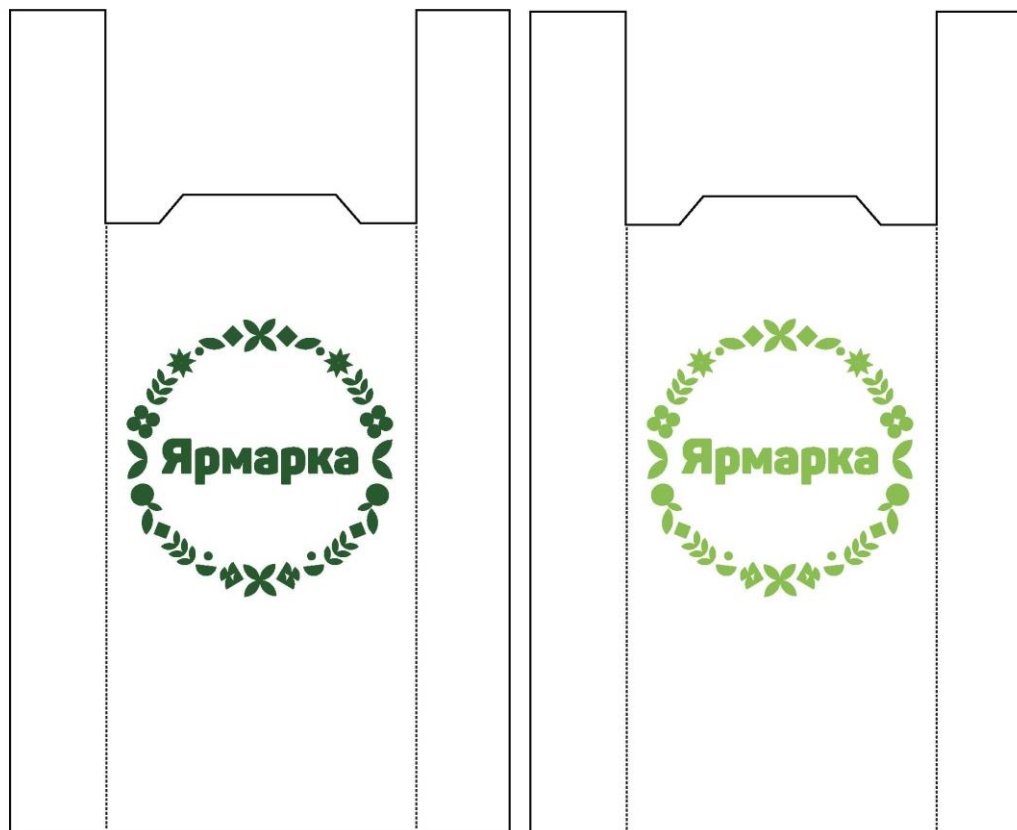

## Пакет и экосумка



## Информационный стенд

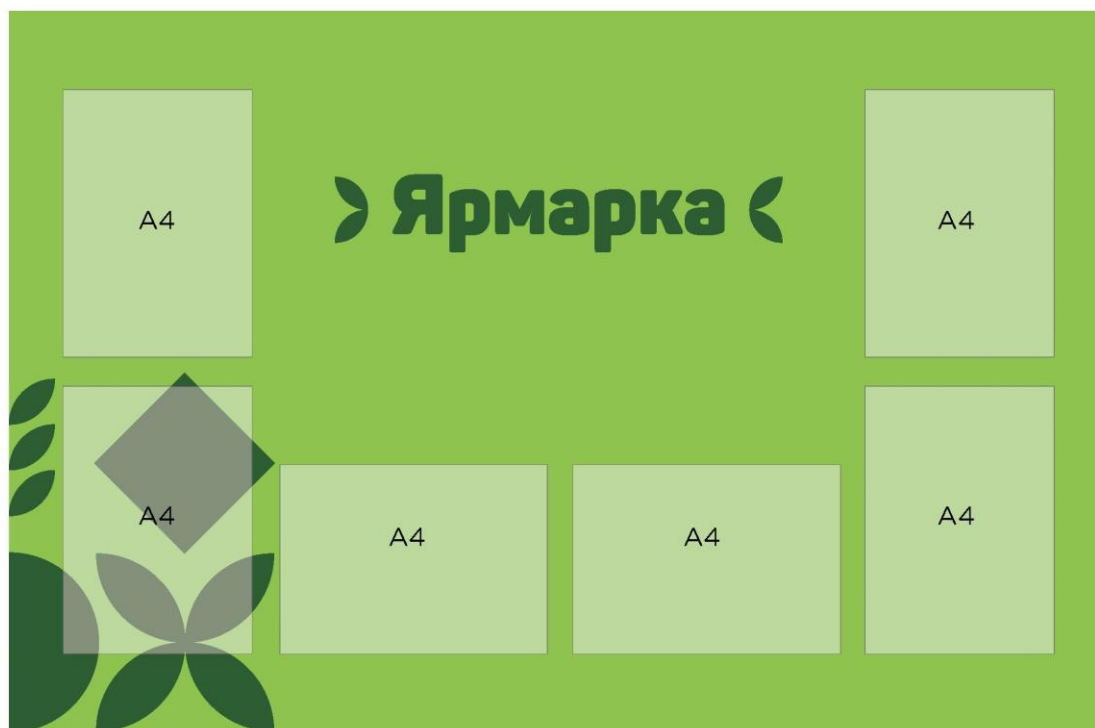

**Размеры:**  
1220x800 мм

карманы А4

## Табличка для продавца

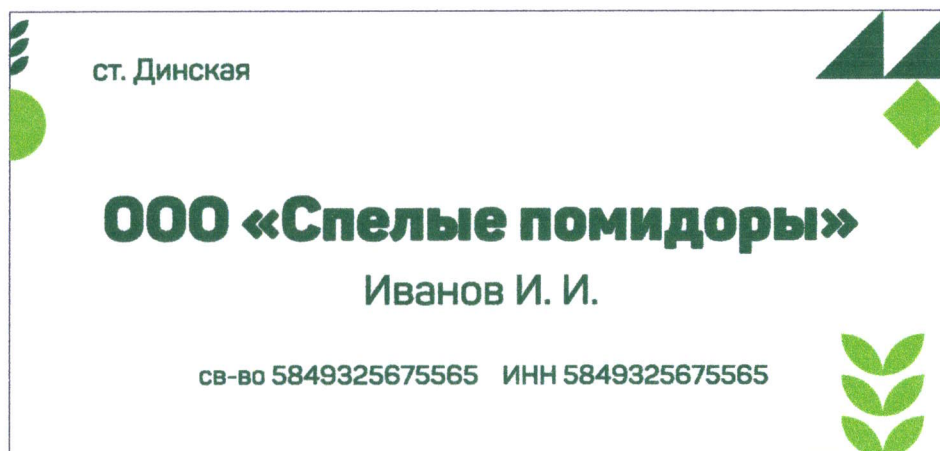

Размеры:  
20x40 см

Заместитель главы  
муниципального образования  
Темрюкский район

Д.С. Каратеев

ПРИЛОЖЕНИЕ № 6  
к Порядку организации и проведения  
ярмарок на территории  
муниципального образования  
Темрюкский район

**Внешний архитектурный облик придорожных сельскохозяйственных ярмарок**

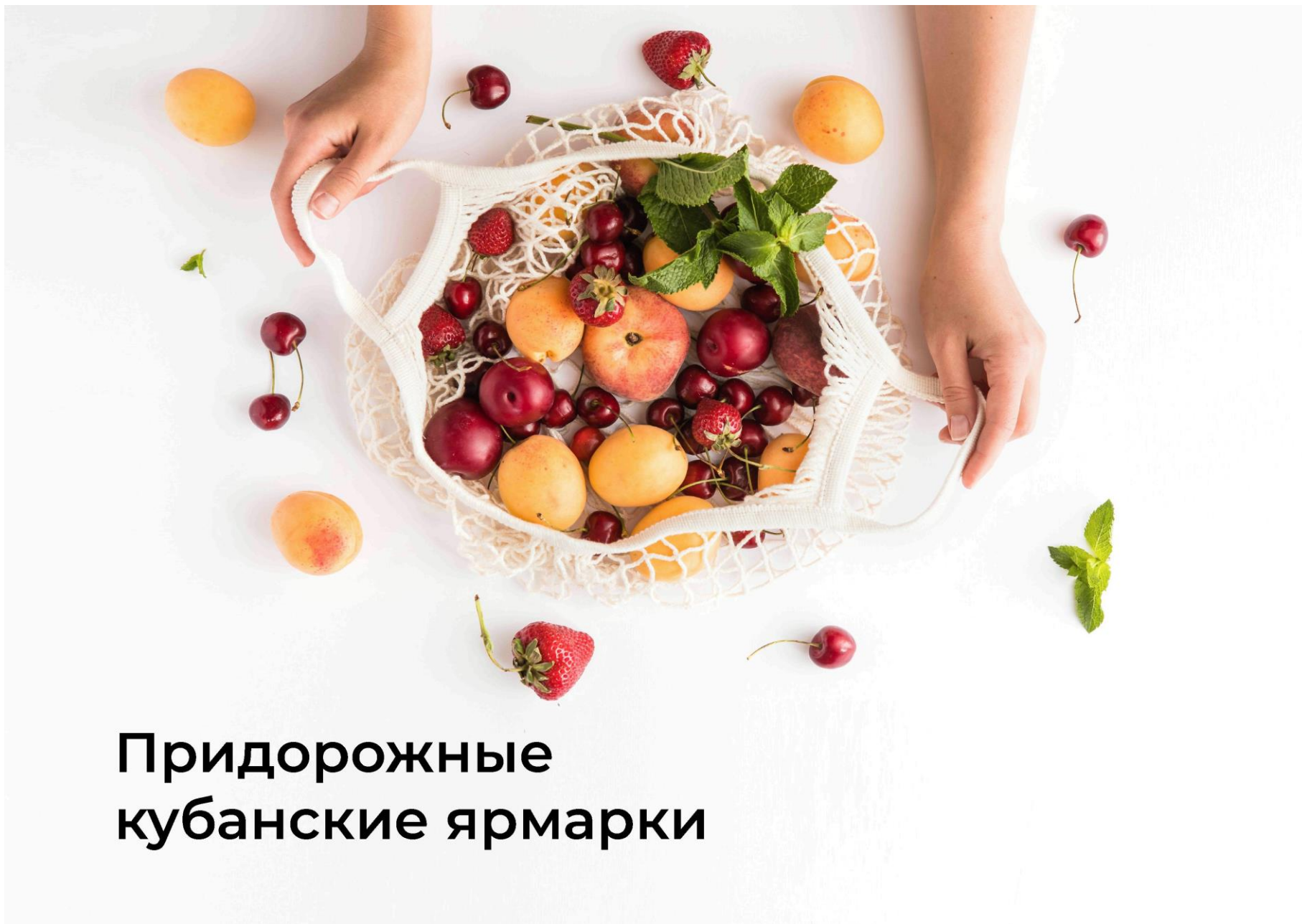

## Придорожные кубанские ярмарки

Металл окрашивание  
RAL 9011

Профнастил под  
дерево, цвет «кедр»

Паттерн из белого пластика  
или композита

Меловые доски для  
написания цен

Сетка  
RAL 9011

Размеры вывески:  
400x4300 мм

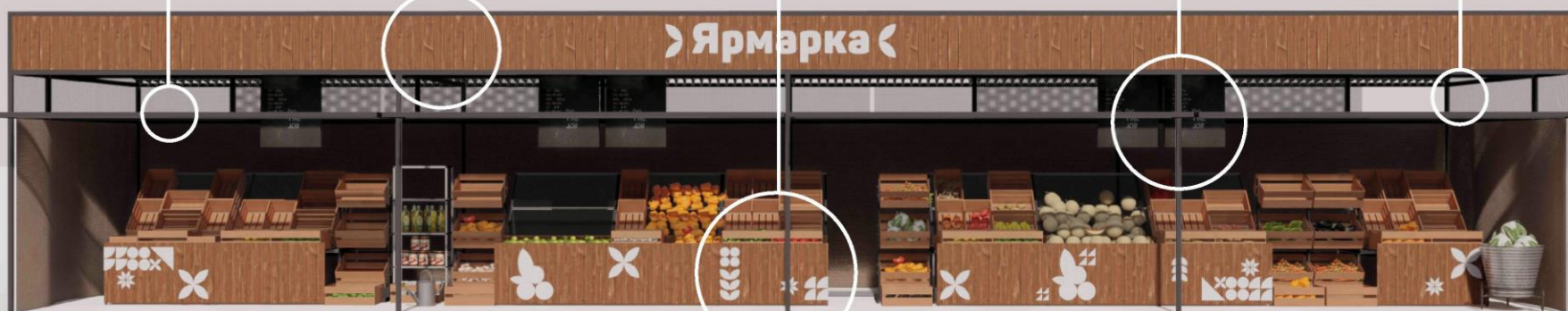

Кубанские Ярмарки

2





Кубанские Ярмарки





Кубанские Ярмарки





Кубанские Ярмарки



Фасад

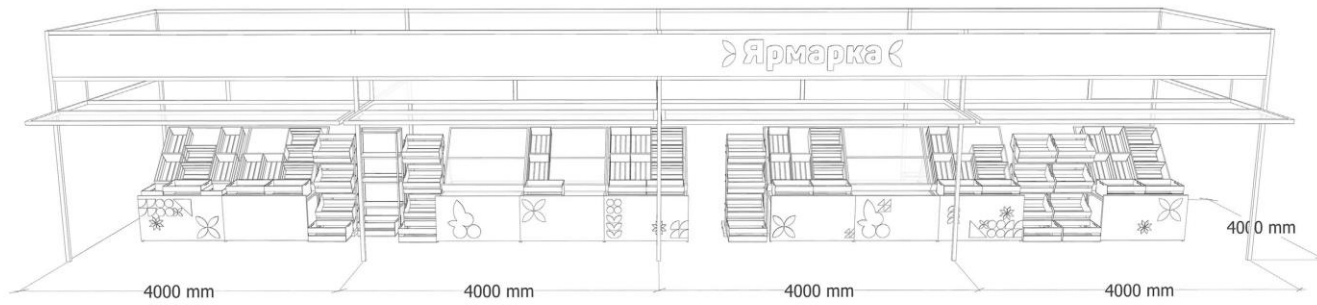

Боковой вид

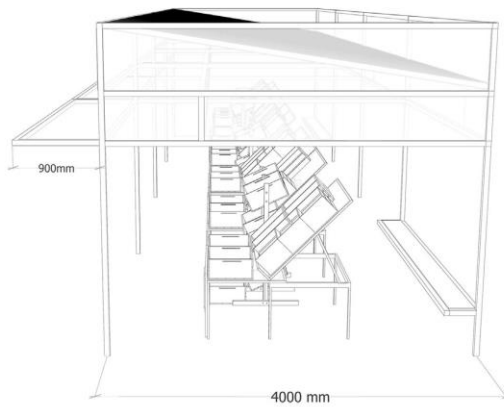

Стол для продажи

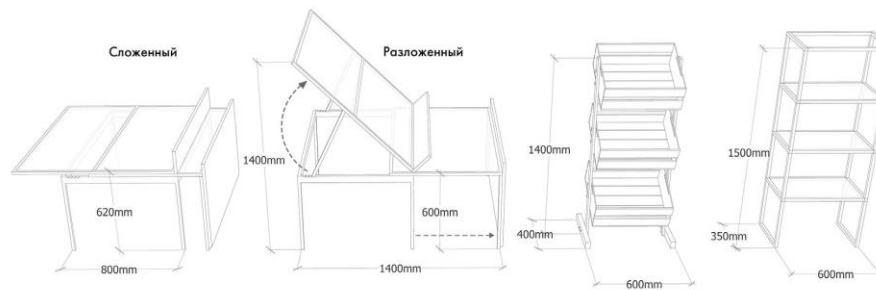

Варианты стеллажей

## Место хранения товарного запаса





## Место хранения товарного запаса

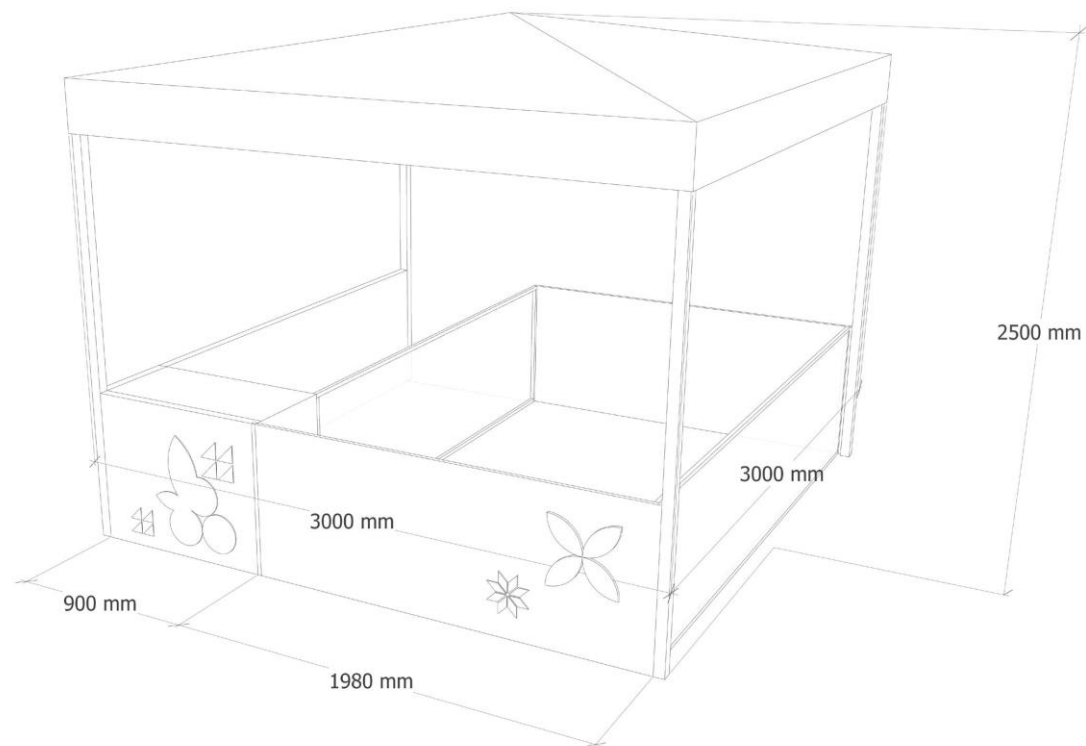



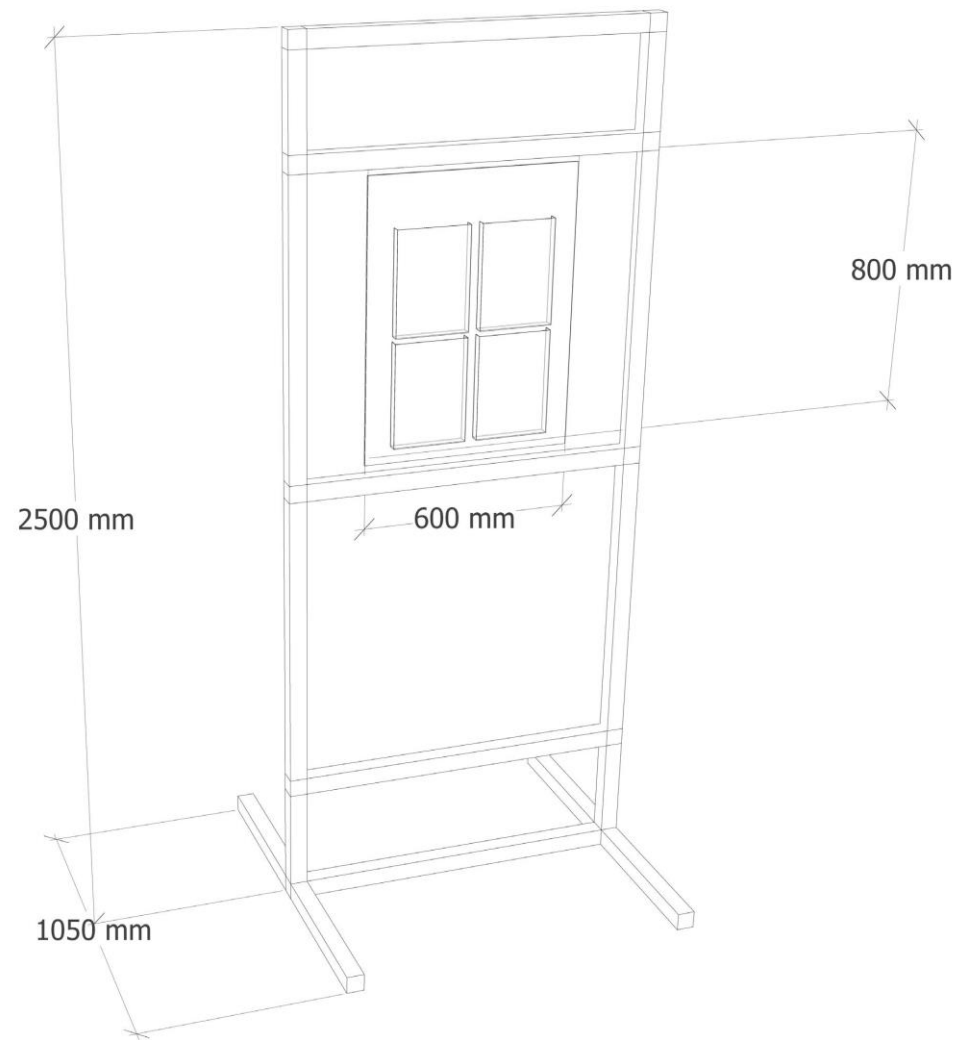

## Место под размещение контейнеров для мусора

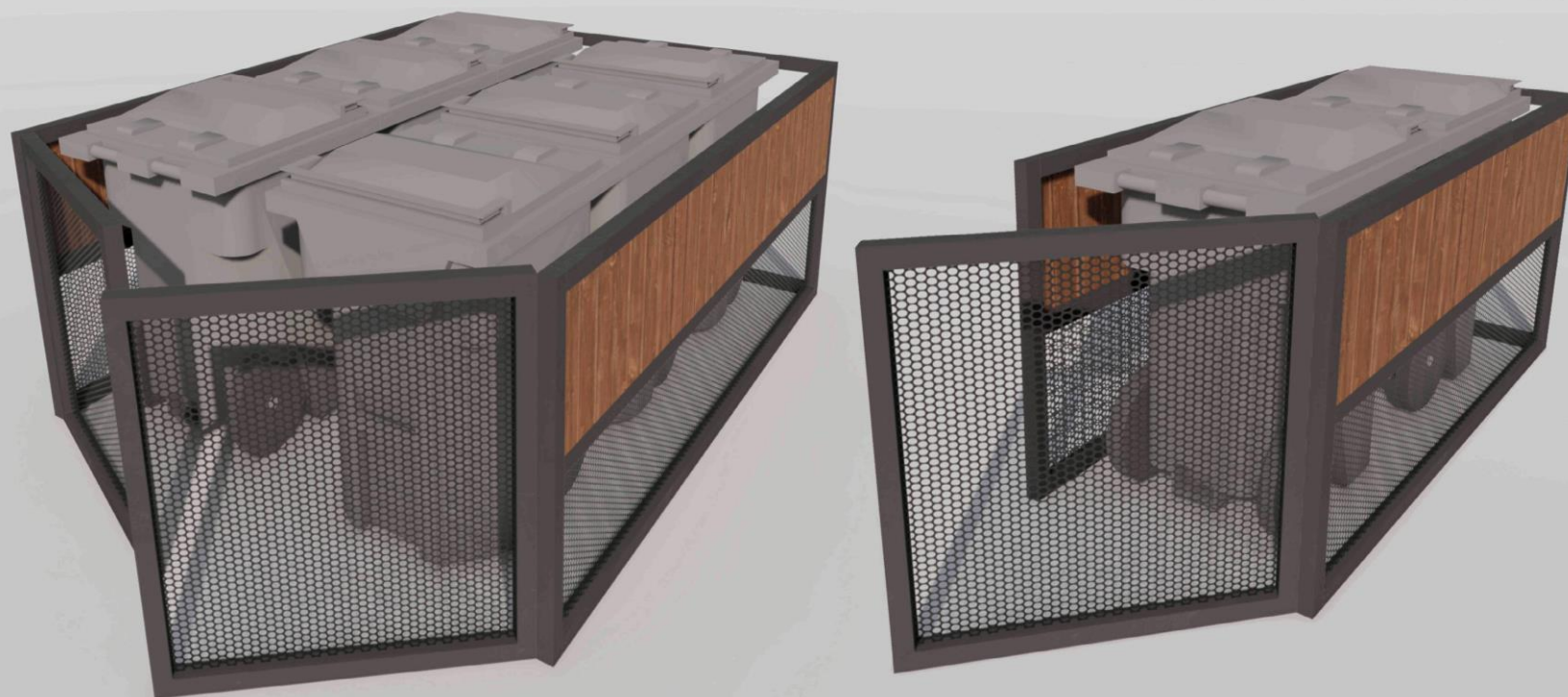

## Беседка для отдыха и приема пищи

Деревянные  
доски

Металл окрашивание  
RAL 9011

Сетка белая



## Беседка для отдыха и приема пищи

Деревянные  
доски

Металл окрашивание  
белый RAL 9010

Сетка белая  
RAL 9010



## Беседка для отдыха и приема пищи

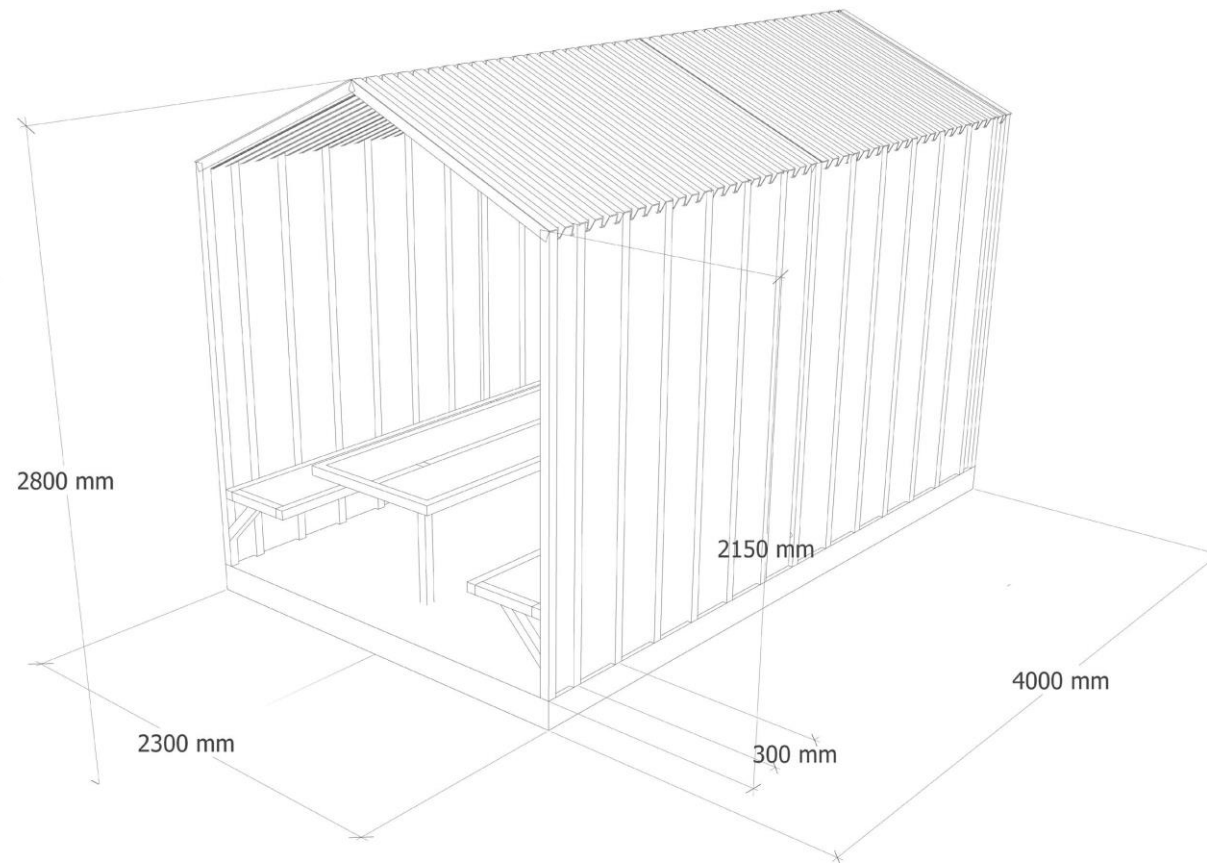

Беседка для отдыха и приема пищи

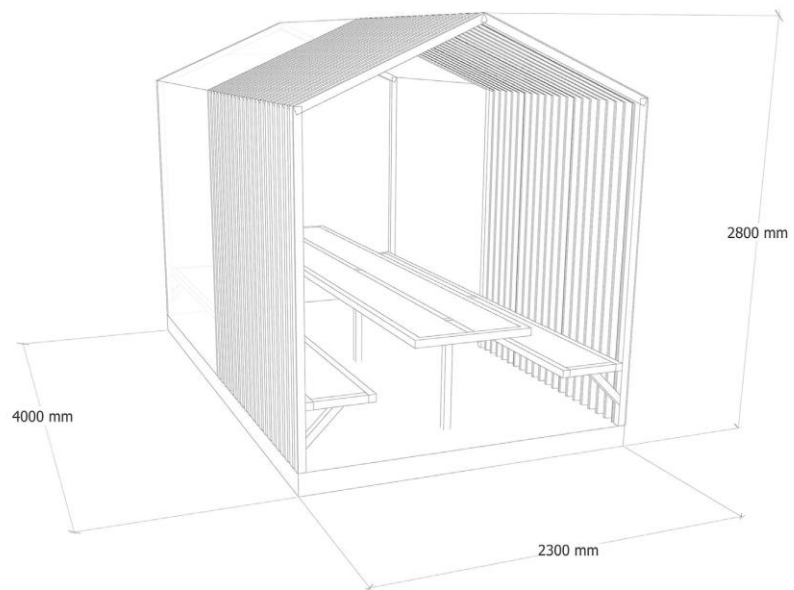

Место хранения контейнеров на 2 шт.

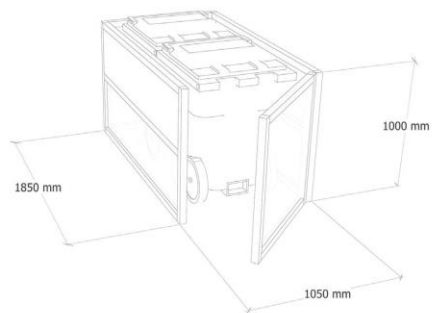

Место хранения контейнеров на 4 шт.

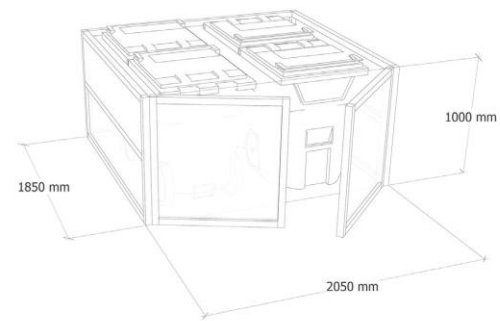



## Шрифт

Шрифт для вывесок **Panton Black**,  
подобран с учетом простоты в производстве,  
читаемости и отсылке к «Ярмаркам выходного дня»

› Ярмарка ‹

› Место отдыха ‹

# Паттерн



# ЦВЕТОВОЕ РЕШЕНИЕ

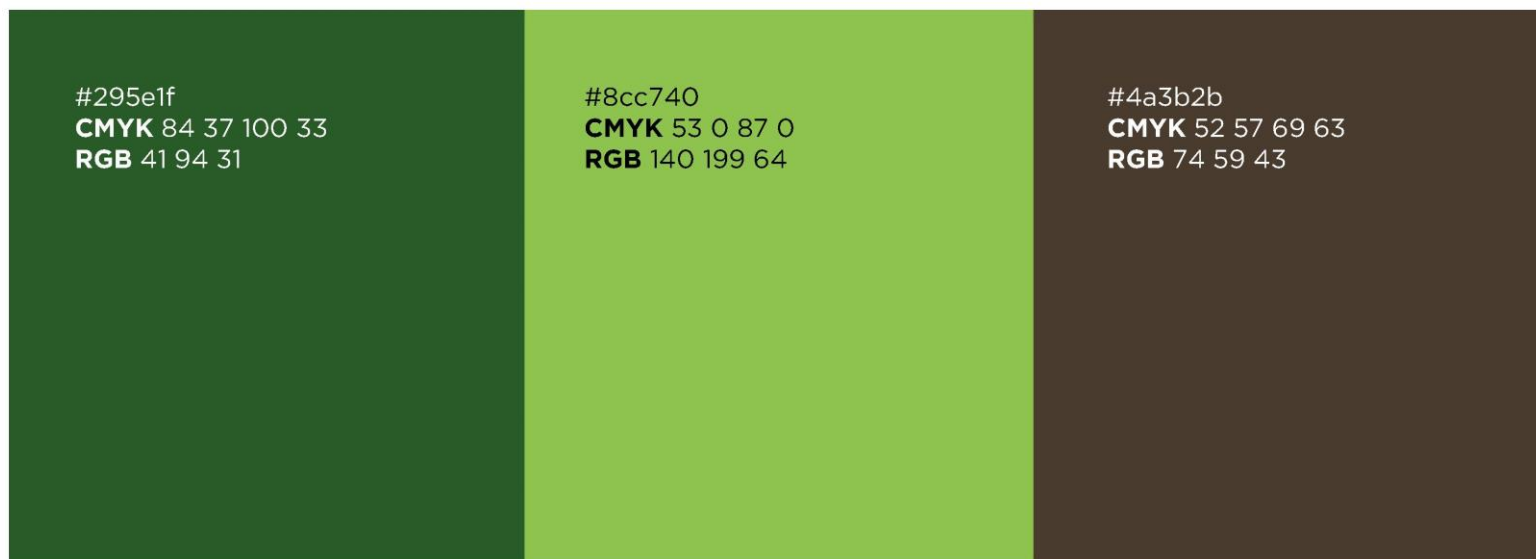

# Бейдж

Размеры:

118x75 мм



# Ценники

Размеры:

300x210 мм  
210x150 мм  
150x105 мм  
105x75 мм

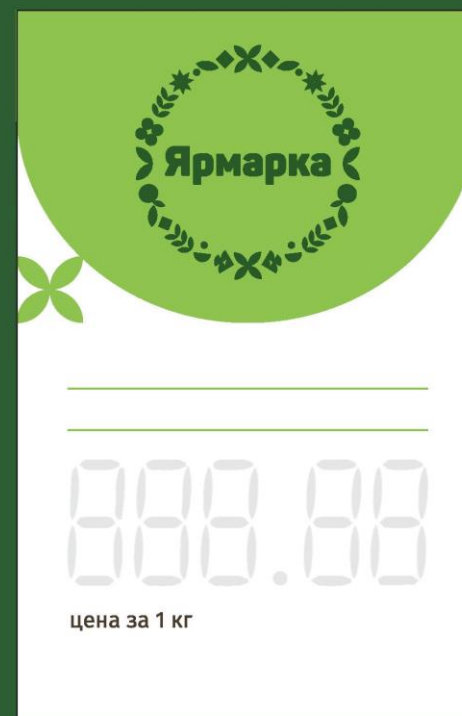

## Ценники



Фартук



Кубанские Ярмарки

25

## Пакет-майка

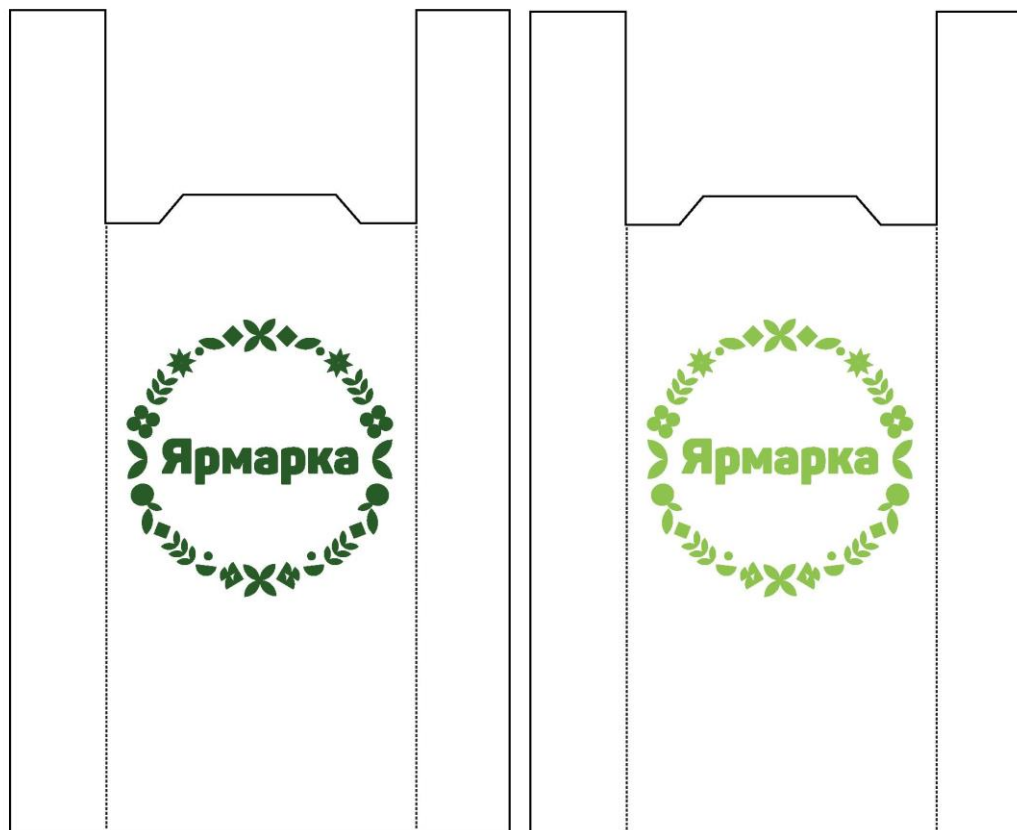



## Пакет и экосумка



Кубанские Ярмарки



27

## Уголок потребителя

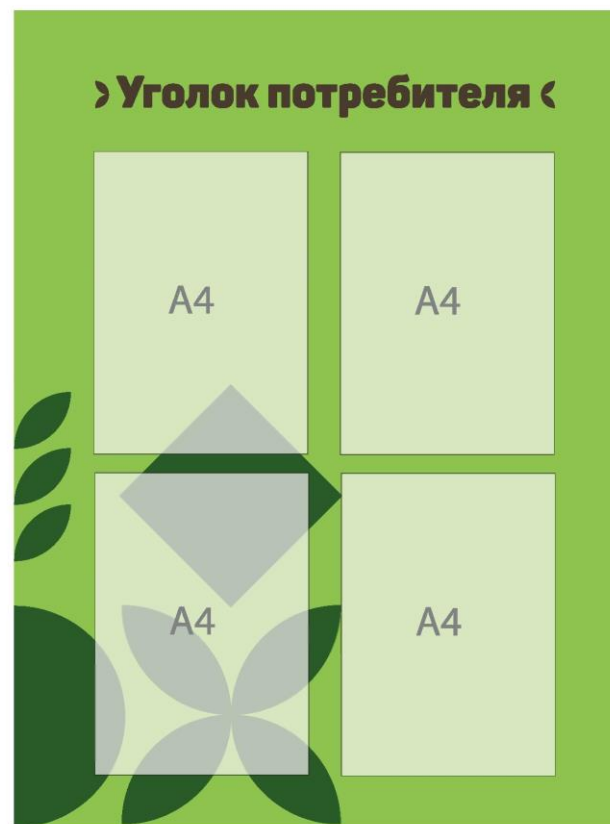
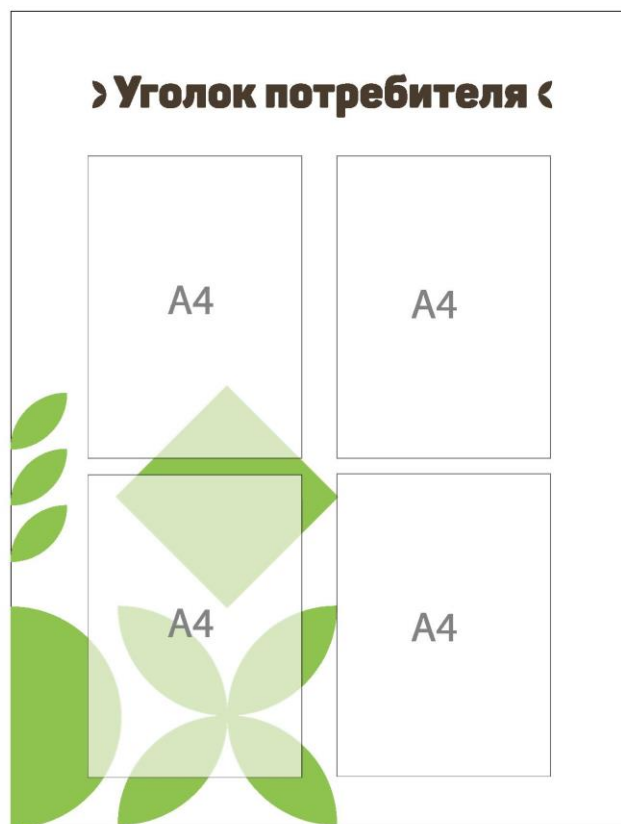

Размеры:  
80x60 см

## Информационная вывеска

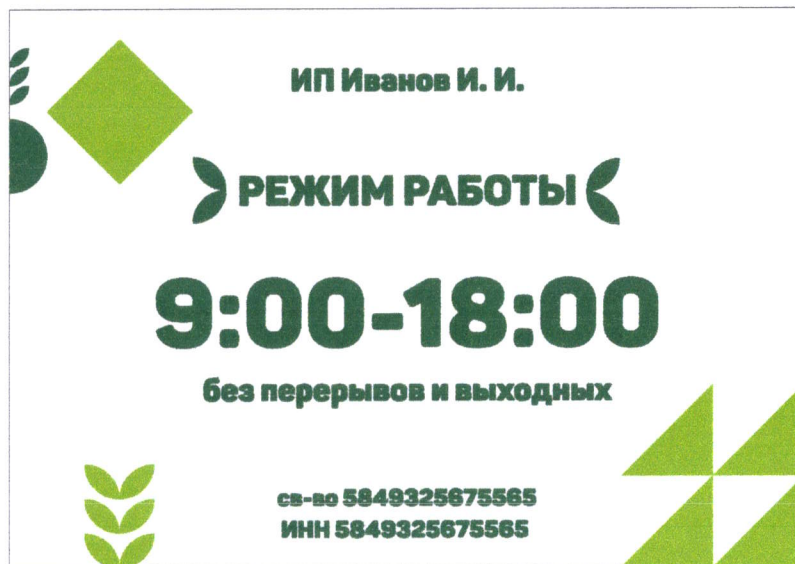

Размеры:  
А3

Заместитель главы  
муниципального образования  
Темрюкский район

Д.С. Каратеев